**CARATTERISTICHE**

- **BLUETOOTH+SEQUENCER+FADER+DIMMER+DRIVER**
- **Ingresso: DC 12-24 Vdc**
- **Comando RF: Bluetooth low energy**
- **Comando Locale: Pulsante normalmente aperto**
- **Controllo: ON/OFF, Dimmer Bianco, Bianco Dinamico, Colore RGB o RGBW**
- **Uscite in corrente o tensione per strisce a LED**
- **Efficienza Tipica > 95%**
- **Regolazione della luminosità fino allo spegnimento completo**
- **Accensione e spegnimento morbidi**
- **Curva di regolazione ottimizzata**
- **Range di temperatura esteso**
- **100% Test di funzionamento - 2 Anni di garanzia**

➔ Per il **Manuale dispositivo** completo e aggiornato consultare il sito internet del produttore: <http://www.dalcnet.com>

Variante a corrente costante (anodo comune)

Applicazioni (uscita a 4 canali): ON/OFF, Dimmer, Bianco Dinamico, RGB, RGBW

CODICE	Tensione di ingresso	Uscita	Canali di uscita	Comando di controllo	
DLX1224-4CC350-BLE	12÷24V DC	4x350mA	4	BLE – 2 N.O. pulsante	EASY
DLX1224-4CC500-BLE	12÷24V DC	4x500mA	4	BLE – 2 N.O. pulsante	EASY

Variante a tensione costante (anodo comune)

Applicazioni (uscita a 4 canali): ON/OFF, Dimmer, Bianco Dinamico, RGB, RGBW

CODICE	Tensione di ingresso	Uscita	Canali di uscita	Comando di controllo	
DLX1224-4CV-BLE	12÷24V DC	4 x 5A (max 10A tot.)	4	BLE – 2 N.O. pulsante	EASY

Protezione

OTP*	Protezione da sovra-temperatura
OVP	Protezione da sovralimentazione
UVP	Protezione da sottoalimentazione
RVP	Protezione da inversione della polarità
IFP	Protezione con fusibile di ingresso
SCP*	Protezione da corto circuito in uscita
OCP*	Protezione da circuito aperto in uscita
CLP*	Protezione con limitatore di corrente in uscita

* queste protezioni sono aggiunte solo nella variante "P"

**Normative di riferimento**

EN 61347-1:2008+A1:2011+A2:2013	Lamp controlgear - Part 1: General and safety requirements
EN 61000-3-2:2014	Electromagnetic compatibility (EMC) - Part 3-2: Limits - Limits for harmonic current emissions (equipment input current ≤ 16 A per phase)
EN 61000-3-3:2013	Electromagnetic compatibility (EMC) - Part 3-3: Limits - Limitation of voltage changes, voltage fluctuations and flicker in public low-voltage supply systems, for equipment with rated current ≤ 16 A per phase and not subject to conditional connection
EN 62384:2006+A1:2009	DC or AC supplied electronic control gear for LED modules - Performance requirements
EN 55015:2013+A1:2015	Limits and methods of measurement of radio disturbance characteristics of electrical lighting and similar equipment
EN 61547:2009	Equipment for general lighting purposes - EMC immunity requirements
EN 50581:2012	Technical documentation for the assessment of electrical and electronic products with respect to the restriction of hazardous substances
IEC/EN 62386-101	Digital addressable lighting interface - Part 101: General requirements - System
IEC/EN 62386-102	Digital addressable lighting interface - Part 102: General requirements - Control gear
IEC/EN 62386-207	Digital addressable lighting interface - Part 207: Particular requirements for control gear - LED modules (device type 6)
IEC 60929-E.2.1	Control interface for controllable ballasts - control by d.c. voltage - functional specification

Specifiche tecniche

		Variante			
		Corrente costante		Tensione costante	
		4 canali		4 canali	
Tensione di alimentazione		DC min: 10.8 Vdc .. max: 26.4 Vdc			
Corrente assorbita		max 2 A		max 10A	
Tensione di uscita		min: $V_{in}/4$; max: $V_{in}-0,9V$		= V_{in}	
Corrente di uscita		350mA/ch	500mA/ch	max 5 A/ch ¹⁾	
		max 1,4 A total	max 2 A total	max 10 A total ¹⁾	
Potenza nominale ¹⁾		@12V	16,8 W	24 W	120 W
		@24V	33,6 W	48 W	240 W
Intervento termico		150 °C		150 °C	
Frequenza dimmer D-PWM		300Hz			
Risoluzione D-PWM		16 bit			
Range dimming D-PWM		0,1 – 100 %			
Temperatura di stoccaggio		min: -40 max: +60 °C			
Temperatura ambiente ¹⁾		min: -10 max: +40 °C			
Grado di protezione		IP20			
Cablaggio		2.5mm ² solid - 1.5mm ² stranded - 30/12 AWG			
Dimensioni Meccaniche		88 x 54 x 26 mm			
Dimensioni Confezione		106 x 59 x 36 mm			
Peso		74g			

¹⁾ valore massimo, dipende dalle condizioni di ventilazione

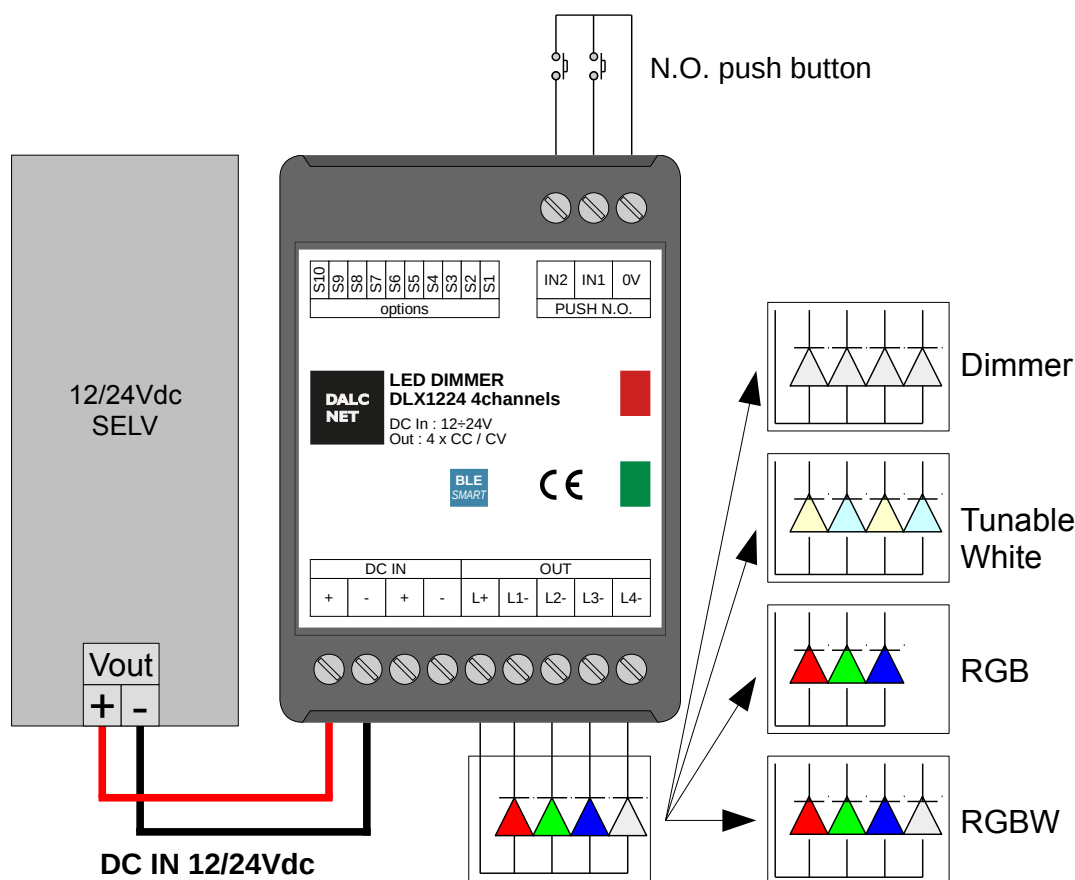
Installazione**Note tecniche:****Installazione:**

- L'installazione e la manutenzione deve essere eseguita solamente da personale qualificato nel rispetto delle normative vigenti.
- Il prodotto deve essere installato all'interno di un quadro elettrico protetto da sovratensioni.
- Il prodotto deve essere installato in posizione verticale o orizzontale con il frontalino/etichetta verso l'alto o in verticale; non sono ammesse altre posizioni. Non è ammessa la posizione bottom-up (con frontalino/etichetta in basso).
- Mantenere separati i circuiti a 230V (LV) e i circuiti non SELV dai circuiti a bassissima tensione di sicurezza (SELV) e da tutti i collegamenti di questo prodotto. E' assolutamente vietato collegare, per qualunque motivo, direttamente o indirettamente, la tensione di rete 230V al bus o ad altri parti del circuito.

Alimentazione:

- Per l'alimentazione utilizzare solamente alimentatori di tipo SELV con corrente limitata, protezione da corto circuito e di potenza opportunamente dimensionata. In caso di alimentatori provvisti di morsetti di terra, collegare obbligatoriamente TUTTI i punti di terra di protezione (PE = Protection Earth) ad un impianto di messa a terra eseguito a regola d'arte e certificato.
- I cavi di collegamento tra la sorgente di alimentazione a bassissima tensione ed il prodotto devono essere dimensionati correttamente e vanno isolati da eventuali cablaggi o parti a tensione non SELV. Utilizzare cavi in doppio isolamento.
- Dimensionare la potenza dell'alimentatore in riferimento al carico collegato al dispositivo. Nel caso l'alimentatore sia sovradimensionato rispetto alla massima corrente assorbita, inserire una protezione contro le sovra-correnti tra l'alimentatore e il dispositivo.
- Per le uscite in corrente costante, la tensione di caduta massima del modulo led (Vf) deve essere inferiore alla tensione di alimentazione di almeno 5V.

Comandi:

- La lunghezza dei cavi di collegamento tra i comandi locali (N.O. Push button o altro) e il prodotto devono essere inferiori a 10m; i cavi devono essere dimensionati correttamente e vanno isolati da eventuali cablaggi o parti a tensione non SELV. Utilizzare cavi in doppio isolamento schermati e twistati.
- Tutti i dispositivi ed i segnali di controllo collegati ai comandi locali (N.O. Push button o altro) devono essere di tipo SELV (gli apparecchi collegati devono essere SELV o comunque fornire un segnale SELV).

Uscite:

- La lunghezza dei cavi di collegamento tra il prodotto e i moduli LED devono essere inferiori a 10m; i cavi devono essere dimensionati correttamente e vanno isolati da eventuali cablaggi o parti a tensione non SELV. Utilizzare cavi in doppio isolamento schermati e twistati.



• Impostazione Dip-Switch

Funzioni		<ul style="list-style-type: none"> • DIP da 1 a 2: • DIP da 3 a 10: 	Tipologia del Carico Non usati – Mantenere i DIP in posizione off					
	<table border="1"> <tr> <td>Carico</td> <td>-</td> <td>-</td> <td>-</td> <td>-</td> </tr> </table>	Carico	-	-	-	-		
Carico	-	-	-	-				
Note: Impostazioni di fabbrica = tutti OFF								

• DIP da 1 a 2: Tipologia del Carico

Dimmer Bianco		Bianco Dinamico		RGB		RGBW	
---------------	--	-----------------	--	-----	--	------	--

• Comandi Locali

FUNZIONAMENTO DIMMER BIANCO: Con questa funzione si regola l'intensità del flusso luminoso di tutte le 4 uscite tramite un solo pulsante N.A.

Pulsante	Funzione		
1	Dimmer	Click Doppio Click Pressione a lungo (>1s) da spento Pressione a lungo (>1s) da acceso	Accendi/Spegni Intensità massima Accendi al 10% (Notturmo) Dimmer SU/GIU'

FUNZIONAMENTO BIANCO DINAMICO: Con questa funzione si regola l'Intensità e la Temperatura Colore del Bianco Dinamico tramite 2 pulsanti N.A.

Pulsante	Funzione		
1	Dimmer	Click Doppio Click Pressione a lungo (>1s) da spento Pressione a lungo (>1s) da acceso	Accendi/Spegni Intensità massima Accendi al 10% (Notturmo) Dimmer SU/GIU'
2	Temperatura Colore	Doppio Click Pressione a lungo (>1s)	Bianco Naturale Temperatura Colore SU/GIU'

FUNZIONAMENTO RGB/RGBW: Con questa funzione è possibile definire lo stato d'intensità del flusso luminoso, del colore e il bianco tramite 2 pulsanti N.A.

Pulsante	Funzione		
1	Dimmer	Click Doppio Click Pressione a lungo (>1s) da spento Pressione a lungo (>1s) da acceso	Accendi/Spegni Intensità massima Accendi al 10% (Notturmo) Dimmer SU/GIU'
2	Bianco / Colore	Click Doppio Click Pressione a lungo (>1s)	Start/stop rotazione colori Cambio dal Bianco ai Colori e viceversa Cambio velocità rotazione*

*La velocità di rotazione dei colori è regolabile in 4 livelli.

La velocità selezionata viene visualizzata con un lampeggio bianco:

- 10 lampeggi/s per la rotazione di 6 secondi
- 5 lampeggi/s per la rotazione di 30 secondi
- 2 lampeggi/s per la rotazione di 6 minuti
- 1 lampeggi/s per la rotazione di 30 minuti



▪ Comando BLE

ISTRUZIONI SOFTWARE DEL APP BLUEDIMMER

Le condizioni necessarie per il corretto utilizzo e funzionamento del dispositivo sono:

- Dispositivi con S.O. APPLE con Bluetooth Low Energy attivo versione 4.1
- Dispositivi con S.O. ANDROID con Bluetooth Low Energy attivo versione 4.1
- Prodotti Dalcnet DLB1248 con funzione smart BLE
- Strip Led o faretto
- Pulsante N.A.
- App Bluedimmer, scaricabile gratuitamente dall'Apple store e dal Play store.



INSTALLAZIONE APP SUL DISPOSITIVO

Scaricare e installare l'applicazione Blue Dimmer adatta al proprio sistema operativo da Apple Store oppure Play Store.



OSSERVAZIONE:

Dalla versione di Android 6.0 è necessario consentire all'applicazione BlueDimmer di accedere alla propria posizione.



ILLUSTRAZIONE DELLA SEQUENZA DI AVVIO DELL'APPLICAZIONE

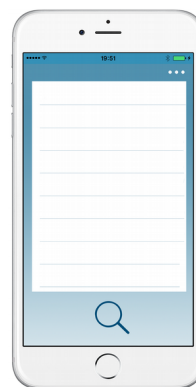

La ricerca dei dispositivi DALCNET DLB1248 con BLE avviene in maniera automatica.

N.B.:

Si può effettuare la ricerca manuale cliccando sulla lente posizionata a fondo schermata del vostro dispositivo.



Esempio di ricerca terminata:

- Scritta in **blu** = dispositivo abbinato e pronto all'uso
- Scritta in **nero** = dispositivo nuovo da abbinare
- Scritta in **grigio** = dispositivo abbinato ma non disponibile

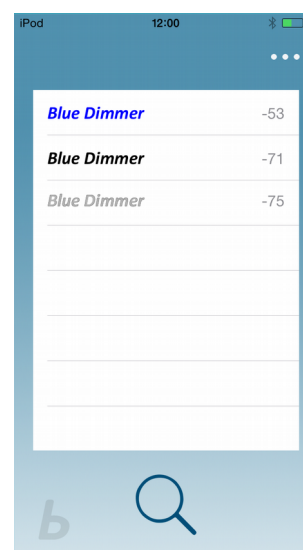

COME ABBINARE IL DISPOSITIVO ALL'APPLICAZIONE BLUEDIMMER

- 1 – Selezionare dallo smartphone/tablet il dispositivo trovato.
In maniera automatica si accende lo strip led o faretto riferito al dispositivo selezionato.

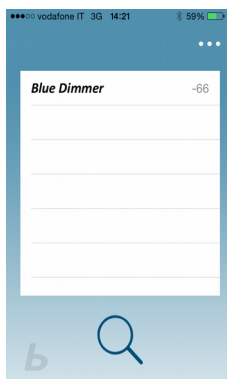

- 2 – Tenere premuto per 5 secondi il pulsante N.A. che comanda il led acceso.

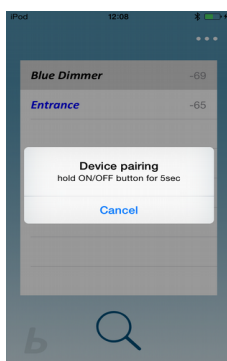

- 3 – Nello smartphone appare una finestra in cui nominare il punto luce comandato dal dispositivo DALCNET

Esempio: nomino 'cucina' il punto luce situato in cucina o 'salotto' il punto luce situato in salotto in modo da controllare in maniera semplice ma efficace l'illuminazione di tutte le stanze presenti nella abitazione

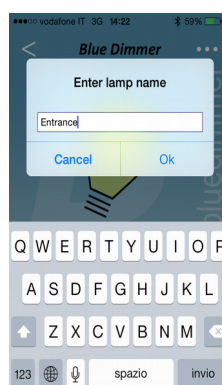

**DALC
NET**

DALCNET S.r.l.

Registered office: via Meucci, 35 - 36040 Brendola (VI) - Italy
Headquarters: via Meucci, 35 - 36040 Brendola (VI) - Italy
Tel. + 39 0444 1836680/1867452 Fax. + 39 0444 1867453
VAT: IT-04023100235
info@dalcnet.com www.dalcnet.com

DLX1224 multi canale BLE

EASY DIMMER

Manuale Dispositivo

FW 1.0+



Made in Italy

Rev. 2016-08-22
pag. 8/ 8

LEGENDA:



accensione / spegnimento



dimmerazione luce



torna al menù ricerca dispositivi